

**ZARZĄDZENIE NR 385/21**  
**WÓJTA GMINY KOSTOMŁOTY**

z dnia 1 marca 2021 r.

**w sprawie przyjęcia i zatwierdzenia planu działania na rzecz poprawy zapewnienia dostępności Urzędu Gminy Kostomłoty osobom ze szczególnymi potrzebami na lata 2020-2024**

Na podstawie art. 33 ust. 3 ustawy z dnia 8 marca 1990 r. o samorządzie gminnym (Dz. U. z 2020r., poz. 713 ze zm., w związku z art. 6 i art. 14 ustawy z dnia 19 lipca 2019 r. o zapewnieniu dostępności osobom ze szczególnymi potrzebami (Dz. U. z 2020r., poz. 1062) oraz na wniosek Koordynatora do Spraw Dostępności, ***Wójt Gminy Kostomłoty zarządza, co następuje:***

**§ 1. 1.** Zatwierdzam, opracowany przez Koordynatora do Spraw Dostępności, plan działania na rzecz poprawy zapewnienia dostępności Urzędu Gminy Kostomłoty osobom ze szczególnymi potrzebami na lata 2020-2024 stanowiący załącznik do niniejszego zarządzenia.

2. Plan, o którym mowa w ust. 1, podlega ogłoszeniu w Biuletynie Informacji Publicznej Gminy Kostomłoty.

**§ 2.** Wykonanie zarządzenia powierzam Koordynatorowi oraz Zespołowi do Spraw Dostępności, powołanemu zarządzeniem nr 310/20 Wójta Gminy Kostomłoty z dnia 30 września 2020 r. w sprawie powołania Zespołu do Spraw Dostępności i wyznaczenia Koordynatora do Spraw Dostępności.

**§ 3.** Zarządzenie wchodzi w życie z dniem podjęcia.

Wójt Gminy Kostomłoty

**Janina Gawlik**

**Plan działania na rzecz poprawy zapewnienia dostępności Urzędu Gminy Kostomłoty osobom ze szczególnymi potrzebami na lata 2020-2024**

Na podstawie art. 14 w związku z art. 6 ustawy z dnia 19 lipca 2019 r. o zapewnieniu dostępności osobom ze szczególnymi potrzebami (Dz. U. z 2020 r., poz. 1062), ustala się plan działania na rzecz poprawy zapewnienia dostępności osobom ze szczególnymi potrzebami.

<b>L.p.</b>	<b>Zakres działalności - analiza stanu zapewnienia dostępności</b>	<b>Realizujący zadania wynikające z art. 6 ustawy</b>	<b>Sposób realizacji – planowane działania w zakresie poprawy realizacji zadań w zakresie dostępności</b>	<b>Termin realizacji</b>
1	Podanie do publicznej wiadomości danych kontaktowych osoby wyznaczonej do pełnienia funkcji koordynatora oraz zespołu do spraw dostępności Urzędu, w tym informacji o zakresie zadań	Koordynator + zespół ds. dostępności	Publikacja informacji na stronie internetowej, BIP	październik 2020 r.
2	Wspieranie osób ze szczególnymi potrzebami do dostępności w zakresie: ·architektonicznym ·cyfrowym ·informacyjno-komunikacyjnym	Koordynator + zespół ds. dostępności	Publikacja w BIP Urzędu danych adresowych i kontaktowych podmiotów wspierających osoby ze szczególnymi potrzebami, wynikającymi z zapisów art. 6 ustawy (np. dostosowanie strony internetowej do standardu WCAG 2.1, zapewnienie informacji w zakresie rozkładu pomieszczeń w budynku, wykorzystanie zdalnego dostępu online do usługi tłumacza języka migowego)	realizacja w całym okresie działania koordynatora
3	Analiza stanu obiektu Urzędu Gminy pod względem dostosowania do potrzeb osób ze szczególnymi potrzebami wynikającymi z przepisów ustawy	Koordynator + zespół ds. dostępności	Przegląd stanu dostosowania obiektu w aspekcie dostępności osobom ze szczególnymi potrzebami w zakresie architektonicznym i informacyjno-komunikacyjnym	październik 2020 r.
4	Dokonanie samooceny pod kątem sposobów dostosowania do minimalnych wymagań dotyczących dostępności cyfrowej	Koordynator + zespół ds. dostępności	Sporządzenie deklaracji dostępności ze wskazaniem na wymagania w zakresie dostępności architektonicznej, cyfrowej i informacyjno-komunikacyjnej, wynikające z art. 6 ustawy z dnia 19 lipca 2019 r. o zapewnieniu dostępności osobom ze szczególnymi potrzebami (Dz. U.	październik 2020 r.

			z 2020 r., poz. 1062)	
5	Sporządzenie planu działania na rzecz poprawy zapewnienia dostępności osobom ze szczególnymi potrzebami na lata 2020-2024	Koordynator	<ul style="list-style-type: none"> <li>·Opracowanie Planu działania.</li> <li>·Przekazanie do zatwierdzenia Wójtowi Gminy.</li> <li>·Publikacja Planu działania na stronie podmiotowej BIP Urzędu.</li> </ul>	marzec 2021 r.
6	Monitorowanie działalności Urzędu, o której mowa w ustawie o zapewnieniu dostępności osobom ze szczególnymi potrzebami – ewentualne podjęcie decyzji o zleceniu przeprowadzenia: 1.audytu architektonicznego 2.audytu informacyjno – komunikacyjnego 3.audytu cyfrowego	Koordynator + zespół ds. dostępności	<p><b>W zakresie dostępności architektonicznej:</b></p> <ul style="list-style-type: none"> <li>·podejmowanie działań mających na celu usuwanie barier poziomych i pionowych przestrzeni komunikacyjnych w budynku Urzędu Gminy i zapobieganie ich powstawaniu;</li> <li>·zapewnienie wstępu do budynku osobie korzystającej z psa asystującego;</li> <li>·zapewnienie osobom ze szczególnymi potrzebami możliwości ewakuacji i ich ratowania w inny sposób;</li> </ul> <p><b>w zakresie dostępności informacyjno – komunikacyjnej:</b></p> <ul style="list-style-type: none"> <li>·zapewnienie obsługi z wykorzystaniem środków wspierających komunikowanie się poprzez wykorzystanie zdanego dostępu online do usługi tłumacza języka migowego przez stronę internetową;</li> <li>·instalacja urządzenia do obsługi osób słabosłyszących – pętla indukcyjna;</li> <li>·zapewnienie na stronie internetowej informacji o zakresie jego działalności w postaci elektronicznego pliku zawierającego tekst odczytywany maszynowo, nagrania treści w polskim języku migowym oraz informacji w tekście łatwym do czytania;</li> <li>·zapewnienie na wniosek osoby ze szczególnymi potrzebami komunikacji z podmiotem publicznym w formie określonej w tym wniosku.</li> </ul> <p><b>W zakresie dostępności cyfrowej:</b></p> <ul style="list-style-type: none"> <li>·zapewnienie dostępności cyfrowej strony podmiotowej BIP;</li> <li>·zapewnienie dostępności następujących elementów i funkcji strony internetowej tj.:</li> </ul>	<p>realizacja w całym okresie działania koordynatora i zespołu ds. dostępności</p> <p>realizacja w całym okresie działania koordynatora i zespołu ds. dostępności</p> <p>marzec 2021 r.</p> <p>realizacja w całym okresie działania koordynatora i zespołu ds. dostępności</p> <p>realizacja w całym okresie działania koordynatora i zespołu ds. dostępności</p>

			<p>a) danych teleadresowych podmiotu publicznego oraz linku do strony podmiotowej BIP,</p> <p>b) narzędzi służących do kontaktu z podmiotem publicznym,</p> <p>c) nawigacji,</p> <p>d) deklaracji dostępności strony internetowej,</p> <p>e) informacji dotyczących sytuacji kryzysowej w rozumieniu ds. 3 pkt 1 ustawy z dnia 26 kwietnia 2007 r. o zarządzaniu kryzysowym oraz innych informacji związanych z bezpieczeństwem publicznym,</p> <p>f) dokumentów urzędowych.</p>	
7.	Uzyskanie danych zbiorczych do raportu	Koordinator+ zespół ds. dostępności	Uzyskanie danych o stanie zapewnienia dostępności osobom ze szczególnymi potrzebami, z uwzględnieniem uwag odnoszących się do stwierdzonych istniejących przeszkód w dostępności oraz zaleceń dotyczących usunięcia nieprawidłowości	luty/marzec 2021 r.
8.	Sporządzenie Raportu o stanie zapewnienia dostępności osobom ze szczególnymi potrzebami, zgodnie z art. 11 ustawy	Koordinator + zespół ds. dostępności	<ul style="list-style-type: none"> <li>·Przekazanie sporządzonego Raportu do zatwierdzenia Wójtowi Gminy.</li> <li>·Publikacja Raportu na stronie podmiotowej BIP Urzędu.</li> </ul>	<p>w terminach przewidzianych w art. 11 ustawy z dnia 19 lipca 2019 r. o zapewnieniu dostępności osobom ze szczególnymi potrzebami (Dz. U. z 2020 r., poz. 1062)</p> <p>tj. co 4 lata w terminie do 31 marca danego roku</p> <p><b>pierwszy raport do 31 marca 2021 r.</b></p>

**Analiza stanu obiektu Urzędu Gminy Kostomłoty pod względem dostosowania dla potrzeb osób ze szczególnymi potrzebami wynikającymi z przepisów ustawy z dnia 19 lipca 2019 r. o zapewnieniu dostępności osobom ze szczególnymi potrzebami (Dz. U. z 2020 r., poz. 1062)**

Budynek Urzędu Gminy Kostomłoty nie jest przystosowany dla osób z niepełnosprawnością ruchową:

·do budynku Urzędu Gminy Kostomłoty prowadzi główne wejście znajdujące się od strony ulicy Ślężnej. Biegną do niego schody oraz podjazd dla osób niepełnosprawnych. W drzwiach wejściowych znajduje się próg uniemożliwiający wjazd wózkiem inwalidzkim do budynku, drzwi wejściowe dwuskrzydłowe, otwierane z zewnątrz „do siebie”;

·w budynku Urzędu nie jest dostępna winda osobowa umożliwiająca dostęp do wszystkich pomieszczeń z wyłączeniem pomieszczeń technicznych. Na pierwsze i drugie piętro budynku prowadzą schody dwubiegowe;

·przy budynku jest wydzielone miejsce do parkowania dla osób niepełnosprawnych;

·w budynku brak toalet dla osób niepełnosprawnych. Toalety w budynku znajdują się na I i II piętrze budynku. Brak toalety na parterze;

·do budynku można wejść z psem asystującym i psem przewodnikiem;

·w budynku nie ma pętli indukcyjnych;

·w budynku nie ma oznaczeń w alfabecie brajla ani oznaczeń kontrastowych lub w druku powiększonym dla osób niewidomych i słabowidzących;

·w budynku nie ma zapewnionej informacji na temat rozkładu pomieszczeń w budynku, w sposób WIZUALNY i DOTYKOWY lub GŁOSOWY;

·w budynku nie ma zapewnionej osobom ze szczególnymi potrzebami możliwości ewakuacji lub ich uratowania w inny sposób;

·w budynku nie ma obszarów kontroli;

·w budynku w chwili obecnej nie ma możliwości skorzystania z tłumacza języka migowego na miejscu lub online.

Załączniki do analizy:

1. szkic piwnicy,
2. szkic parteru,
3. szkic pierwszego piętra,
4. szkic drugiego piętra.

analizę sporządzono dnia 8 października 2020 r.

# PIWNICA

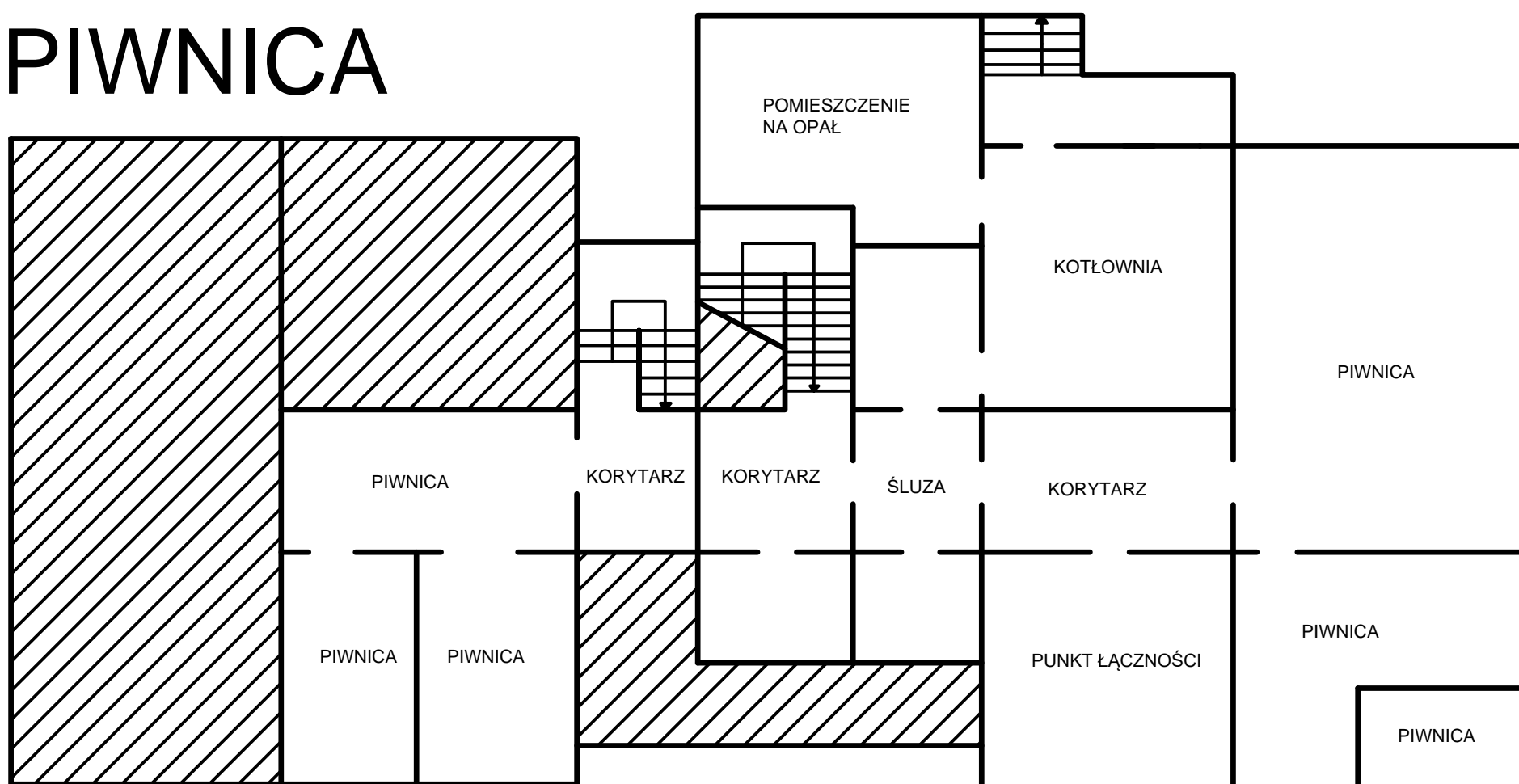

# PARTER

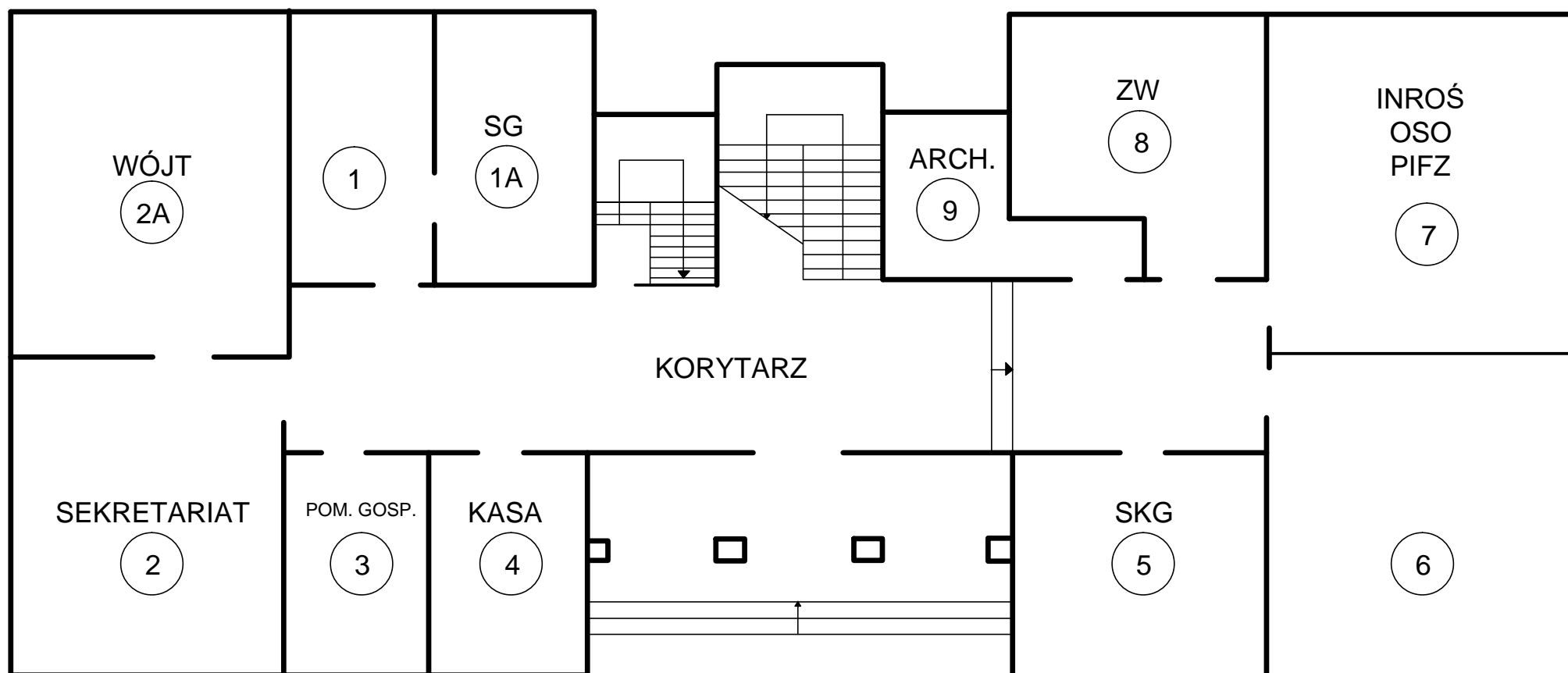

# 1 PIĘTRO

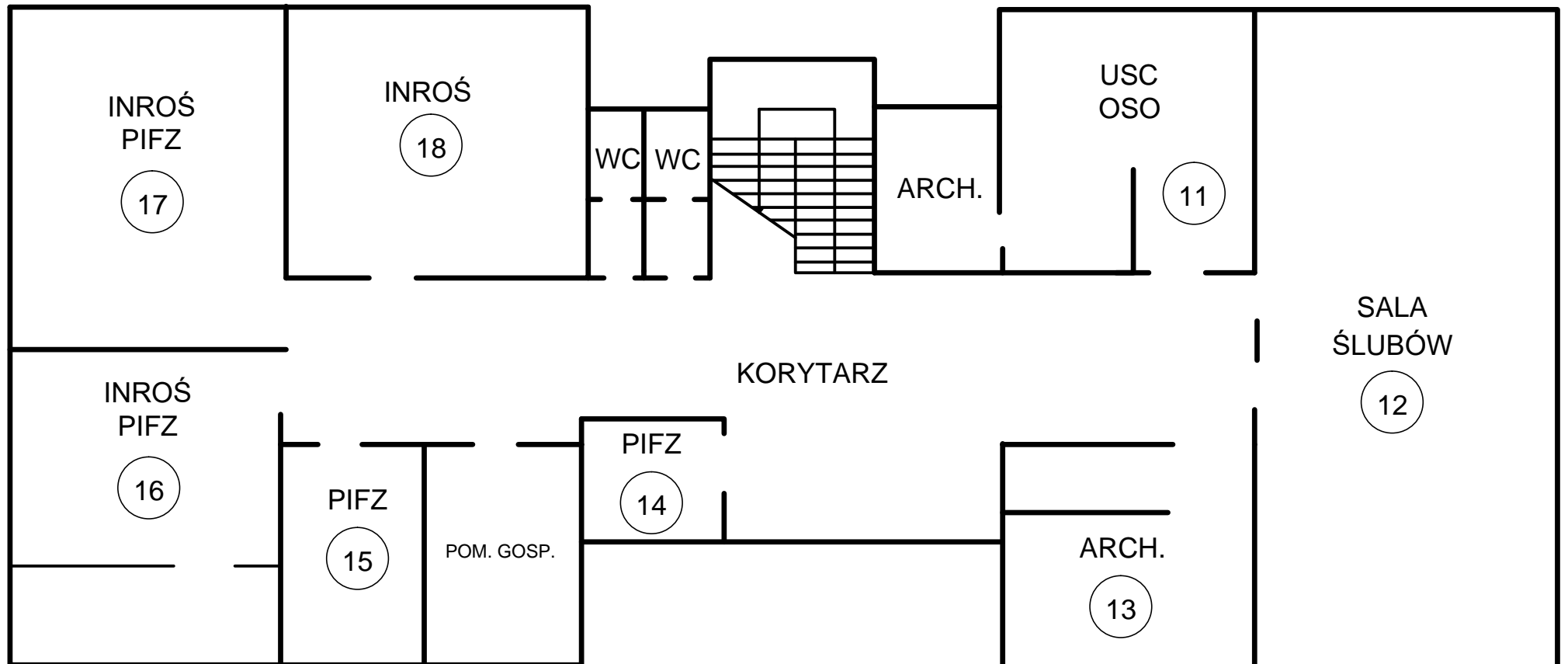



# 2 PIĘTRO

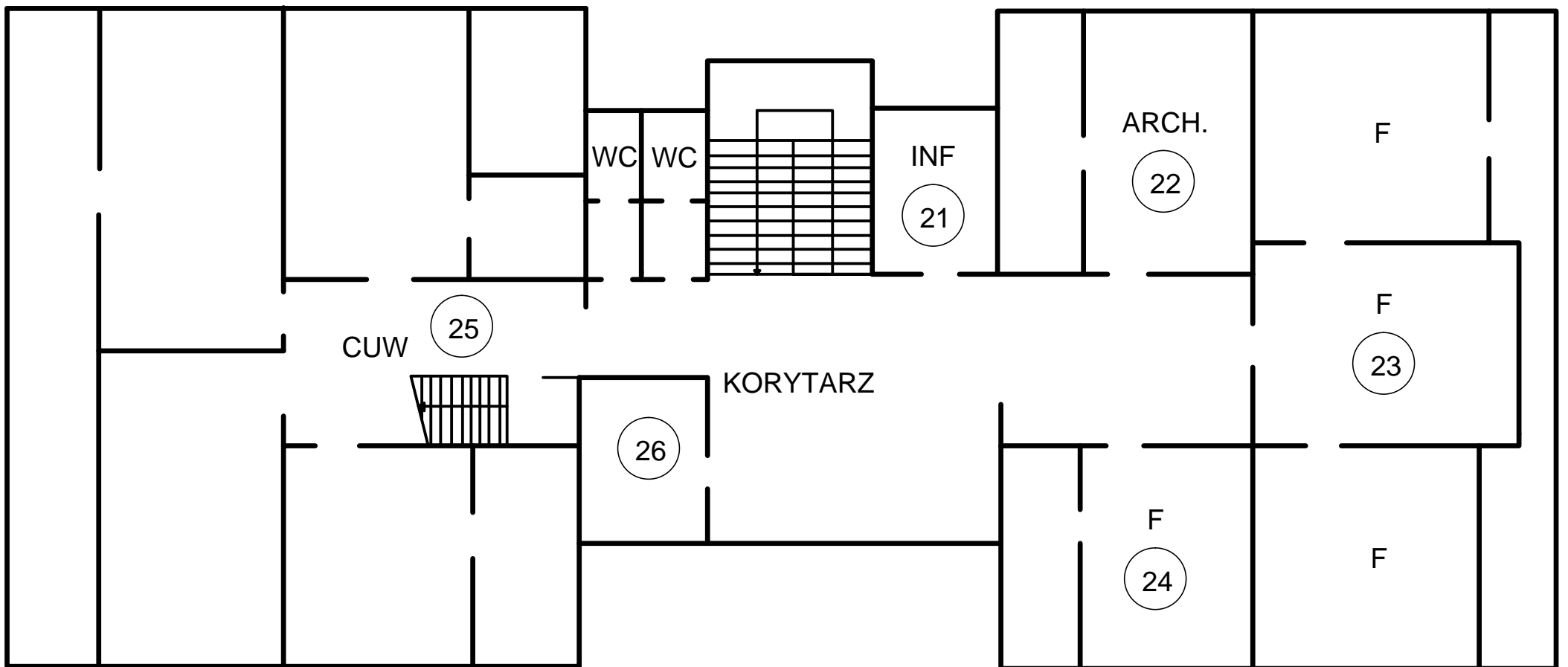

## Uzasadnienie

Zgodnie z treścią art. 33 ust. 3 ustawy o samorządzie gminnym (Dz. U. z 2020r., poz. 713 ze zm.) Wójt jest kierownikiem urzędu.

W trybie art. 14 ustawy z dnia 19 lipca 2019 r. o zapewnieniu dostępności osobom ze szczególnymi potrzebami (Dz. U. z 2020 r., poz. 1062), każdy organ władzy publicznej, w tym organ administracji rządowej i samorządowej, organ kontroli państwowej i ochrony prawa oraz sądy i trybunały, wyznacza co najmniej jedną osobę pełniącą funkcję koordynatora do spraw dostępności. Do zadań koordynatora do spraw dostępności należy m.in. przygotowanie i koordynacja wdrożenia planu działania na rzecz poprawy zapewniania dostępności osobom ze szczególnymi potrzebami przez podmiot, o którym mowa w ust. 1, zgodnie z wymaganiami określonymi w art. 6;

Z uwagi na powyższe podjęcie zarządzenia jest zasadne.

sporządziła: Iwona Twardowska - Okła